

## Stoßende und ziehende Ausführung

## Thrust and pull type

Bestellformel	V	30	- N -	24 V DC	100 % ED	Order specifications
Hubmagnet	V					Linear solenoid
Bauart		30				Design type
Anschlussart						Coil terminals
Litze (Standardlänge 10 cm)			F			Flying leads (10 cm standard length)
Gerätestecker <sup>1)</sup>			N			Plug <sup>1)</sup>
Nennspannung (Standardspannung) <sup>2)</sup>				24		Nominal voltage (standard voltage) <sup>2)</sup>
Zulässige relative Einschaltdauer bei Luftkühlung (LK)					100 % ED	Perm. duty cycle under air cooled conditions (LK)

<sup>1)</sup> Passend für Steckhülsen 6,3 DIN 46247

<sup>2)</sup> Die Magnete sind auf Anfrage bis 230 V DC lieferbar

<sup>1)</sup> Suits plug-in socket 6.3 DIN 46247

<sup>2)</sup> Other voltages are available on request up to 230 V DC

### Gewicht:

Magnet: ca. 285 g

Anker: ca. 28 g

### Standard:

Spannung: 24 V DC

Litze: 10 cm

Isolierstoffklasse: E ( $T_{\text{grenz}} = 120\text{ °C}$ )

### Isolationsgruppe

nach: VDE 0110 C 300

Prüfspannung: 2500 V (eff)

Zubehör: Gerätesteckdose  
Z 801 und Z 811  
s. Seite 134

### Metallgehäuse

Steckhülsen-  
anschluss: 6,3 DIN 46247

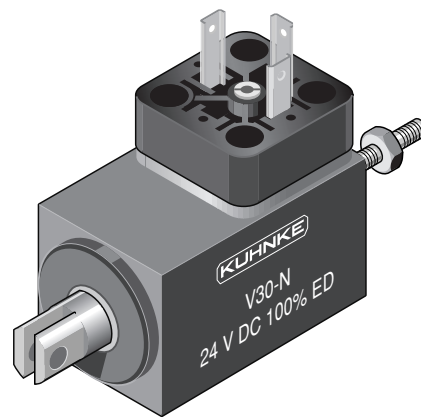

### Weight:

Complete solenoid: appr. 285 g  
Armature: appr. 28 g

### Standard:

Voltage: 24 V DC

Flying leads: 10 cm

Insulation class: E (max. permissible temperature = 120 °C)

### Insulation group

according to: VDE 0110 C 300

Test voltage: 2500 V (eff)

Accessories: Plug-in socket part no.  
Z 801 and Z 811  
see page 134

### Metal case

Terminal box: 6.3 DIN 46247

Zul. rel. Einschaltdauer (ED) <sup>3)</sup>	%	100	85	40	25	6	%	Perm. duty cycle (ED) <sup>3)</sup>
Nennaufnahme $P_n$	W	9,2	11	21	33	128	W	Nominal coil power $P_n$

<sup>3)</sup> Bei Montage auf eine Kühlfläche von mindestens 300 cm<sup>2</sup> ist die 1,3fache ED zulässig

<sup>3)</sup> If solenoid is mounted directly onto a flat metal surface of at least 300 cm<sup>2</sup>, the duty cycle can be extended up to 1.3 x nominal rating

### Kraft-Weg-Diagramm $F = f(s)$

Kraft bei waagerechter Bewegungsrichtung und bei 90 % Nennspannung und betriebswarmer Wicklung

Hub  $s = 0$  entspricht dem angezogenen, bestromten Zustand

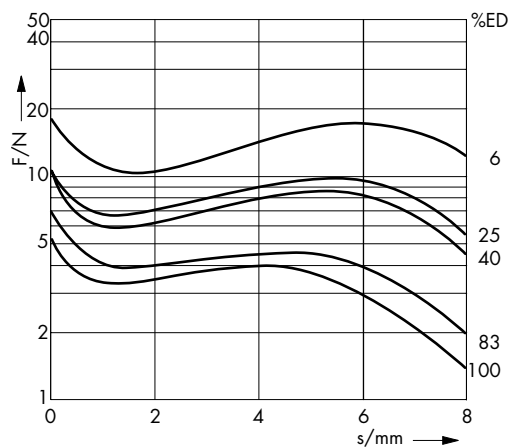

### Force vs. Stroke diagramm $F = f(s)$

Force measured when operating in horizontal position, at 90 % rated voltage and with winding at operating temperature

stroke  $s = 0$  corresponds to armature in fully home position

Stoßende und ziehende Ausführung

Thrust and pull type

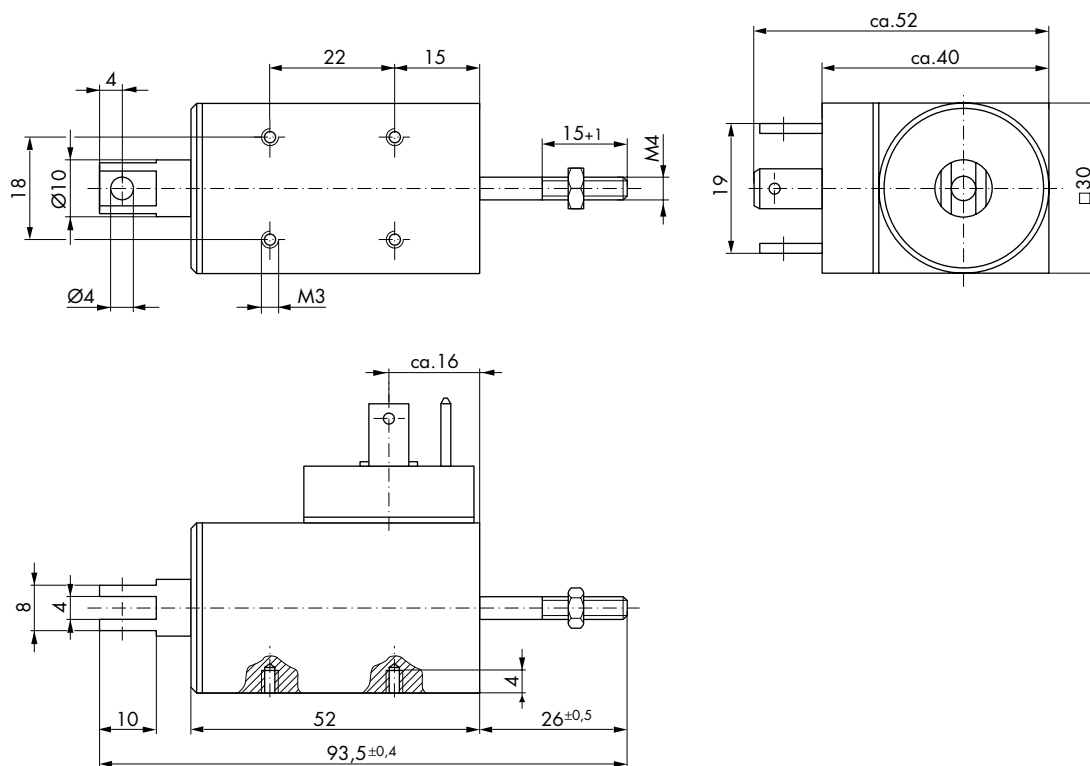

Maße im bestromten Zustand

→  
Hubrichtung

Dimensions given with armature in fully home position

→  
Direction of stroke

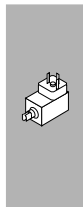

## Stoßende und ziehende Ausführung

## Thrust and pull type

Bestellformel	V	45	- N -	24 V DC	100 % ED	Order specifications
Hubmagnet	V					Linear solenoid
Bauart		45				Design type
Anschlussart						Coil terminals
Litze (Standardlänge 10 cm)			F			Flying leads (10 cm standard length)
Gerätestecker <sup>1)</sup>			N			Plug <sup>1)</sup>
Nennspannung (Standardspannung) <sup>2)</sup>				24		Nominal voltage (standard voltage) <sup>2)</sup>
Zulässige relative Einschaltdauer bei Luftkühlung (LK)					100 % ED	Perm. duty cycle under air cooled conditions (LK)

<sup>1)</sup> Passend für Steckhülsen 6,3 DIN 46247

<sup>2)</sup> Die Magnete sind auf Anfrage bis 230 V DC lieferbar

<sup>1)</sup> Suits plug-in socket 6.3 DIN 46247

<sup>2)</sup> Other voltages are available on request up to 230 V DC

### Gewicht:

Magnet: ca. 970 g

Anker: ca. 220 g

### Standard:

Spannung: 24 V DC

Litze: 10 cm

Isolierstoffklasse: E ( $T_{\text{grenz}} = 120\text{ °C}$ )

### Isolationsgruppe

nach: VDE 0110 C 300

Prüfspannung: 2500 V (eff)

Zubehör: Gerätesteckdose  
Z 801 und Z 811  
s. Seite 134

### Metallgehäuse

Steckhülsen-  
anschluss: 6,3 DIN 46247

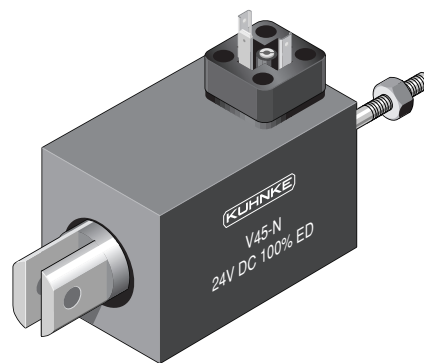

### Weight:

Complete solenoid: appr. 970 g  
Armature: appr. 220 g

### Standard:

Voltage: 24 V DC

Flying leads: 10 cm

Insulation class: E (max. permissible temperature = 120 °C)

### Insulation group

according to: VDE 0110 C 300

Test voltage: 2500 V (eff)

Accessories: Plug-in socket part no.  
Z 801 and Z 811  
see page 134

### Metal case

Terminal box: 6.3 DIN 46247

Zul. rel. Einschaltdauer (ED) <sup>3)</sup>	%	100	65	40	25	15	5	%	Perm. duty cycle (ED) <sup>3)</sup>
Nennaufnahme $P_n$	W	18	29	43	67	107	275	W	Nominal coil power $P_n$

<sup>3)</sup> Bei Montage auf eine Kühlfläche von mindestens 300 cm<sup>2</sup> ist die 1,3fache ED zulässig

<sup>3)</sup> If solenoid is mounted directly onto a flat metal surface of at least 300 cm<sup>2</sup>, the duty cycle can be extended up to 1.3 x nominal rating

### Kraft-Weg-Diagramm

Kraft bei waagerechter Bewegungsrichtung und bei 90 % Nennspannung und betriebswarmer Wicklung

Hub  $s = 0$  entspricht dem angezogenen, bestromten Zustand

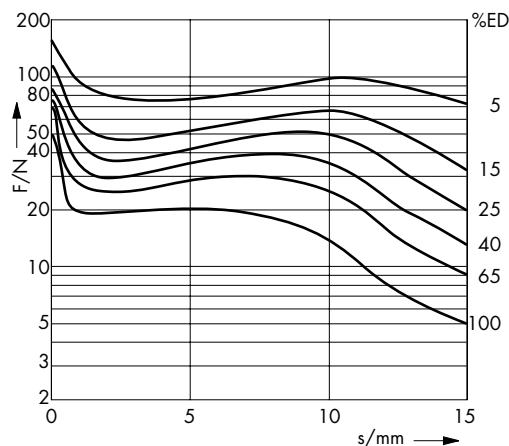

### Force vs. Stroke diagramm $F = f(s)$

Force measured when operating in horizontal position, at 90 % rated voltage and with winding at operating temperature

stroke  $s = 0$  corresponds to armature in fully home position

Hubmagnet  
V 45

Linear Solenoid  
V 45

Stoßende und ziehende Ausführung

Thrust and pull type

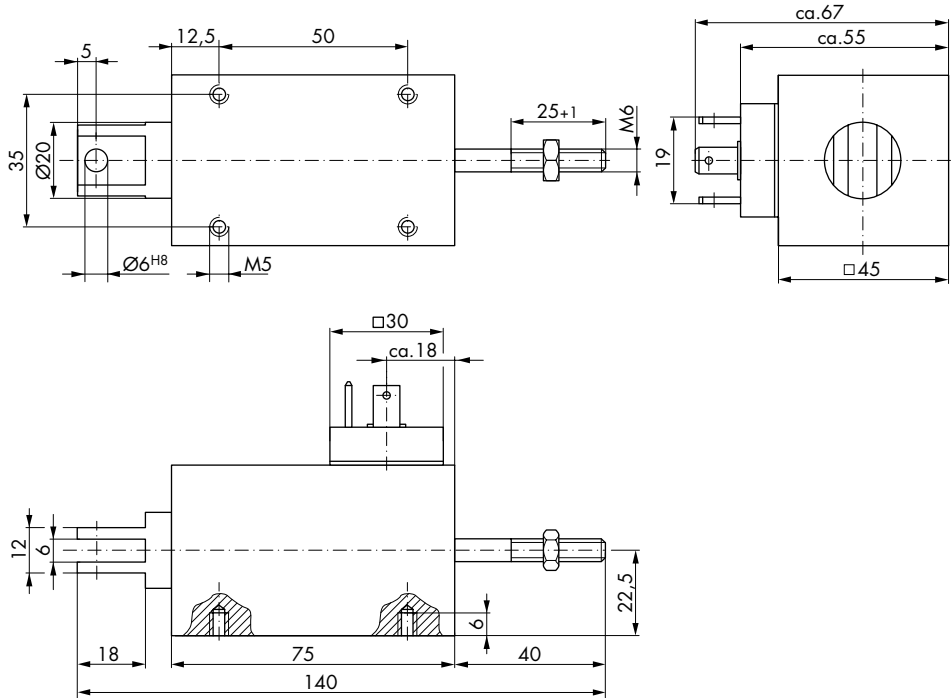

Maße im bestromten Zustand

→  
Hubrichtung

Dimensions given with armature in fully home position

→  
Direction of stroke

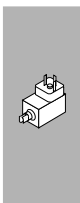

## Stoßende und ziehende Ausführung

## Thrust and pull type

Bestellformel	V	65	- N -	24 V DC	100 % ED	Order specifications
Hubmagnet	V					Linear solenoid
Bauart		65				Design type
Anschlussart						Coil terminals
Litze (Standardlänge 10 cm)			F			Flying leads (10 cm standard length)
Gerätestecker <sup>1)</sup>			N			Plug <sup>1)</sup>
Nennspannung (Standardspannung) <sup>2)</sup>				24		Nominal voltage (standard voltage) <sup>2)</sup>
Zulässige relative Einschaltdauer bei Luftkühlung (LK)					100 % ED	Perm. duty cycle under air cooled conditions (LK)

<sup>1)</sup> Passend für Steckhülsen 6,3 DIN 46247

<sup>2)</sup> Die Magnete sind auf Anfrage bis 230 V DC lieferbar

<sup>1)</sup> Suits plug-in socket 6.3 DIN 46247

<sup>2)</sup> Other voltages are available on request up to 230 V DC

**Gewicht:**  
**Magnet:** ca. 2500 g  
**Anker:** ca. 480 g  
**Standard:**  
**Spannung:** 24 V DC  
**Litze:** 10 cm  
**Isolierstoffklasse:** F (T<sub>grenz</sub> = 155 °C)

**Isolationsgruppe nach:** VDE 0110 C 75  
**Prüfspannung:** 2500 V (eff)  
**Zubehör:** Gerätesteckdose Z 801 und Z 811 s. Seite 134

**Metallgehäuse**  
**Steckhülsenanschluss** 6,3 DIN 46247

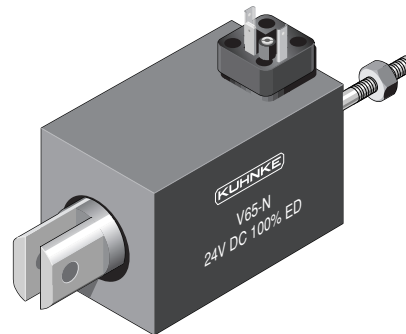

**Weight:**  
**Complete solenoid:** appr. 2500 g  
**Armature:** appr. 480 g  
**Standard:**  
**Voltage:** 24 V DC  
**Flying leads:** 10 cm  
**Insulation class:** F (max. permissible temperature = 155 °C)

**Insulation group according to:** VDE 0110 C 75  
**Test voltage:** 2500 V (eff)  
**Accessories:** Plug-in socket part no. Z 801 and Z 811 see page 134

**Metal case**  
**Terminal box:** 6.3 DIN 46247

Zul. rel. Einschaltdauer (ED) <sup>3)</sup>	%	100	45	20	15	5	% Perm. duty cycle (ED) <sup>3)</sup>
Nennaufnahme P <sub>n</sub>	W	33	65	129	213	500	W Nominal coil power P <sub>n</sub>

<sup>3)</sup> Bei Montage auf eine Kühlfläche von mindestens 600 cm<sup>2</sup> ist die 1,3fache ED zulässig

<sup>3)</sup> If solenoid is mounted directly onto a flat metal surface of at least 600 cm<sup>2</sup>, the duty cycle can be extended up to 1.3 x nominal rating

### Kraft-Weg-Diagramm F = f (s)

Kraft bei waagerechter Bewegungsrichtung und bei 90 % Nennspannung und betriebswarmer Wicklung

Hub s = 0 entspricht dem angezogenen, bestromten Zustand

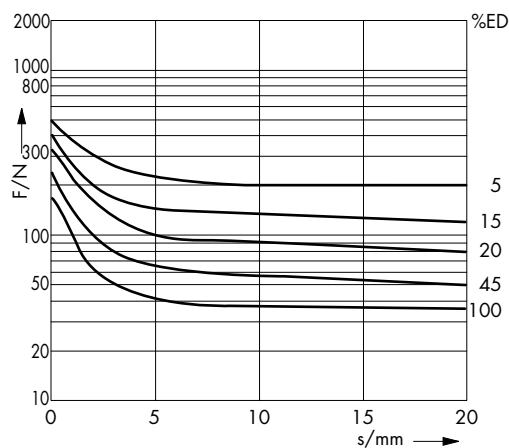

### 5 Force vs. Stroke diagramm F = f (s)

Force measured when operating in horizontal position, at 90 % rated voltage and with winding at operating temperature

stroke s = 0 corresponds to armature in fully home position

# Hubmagnet V 65

Stoßende und ziehende Ausführung

# Linear Solenoid V 65

Thrust and pull type

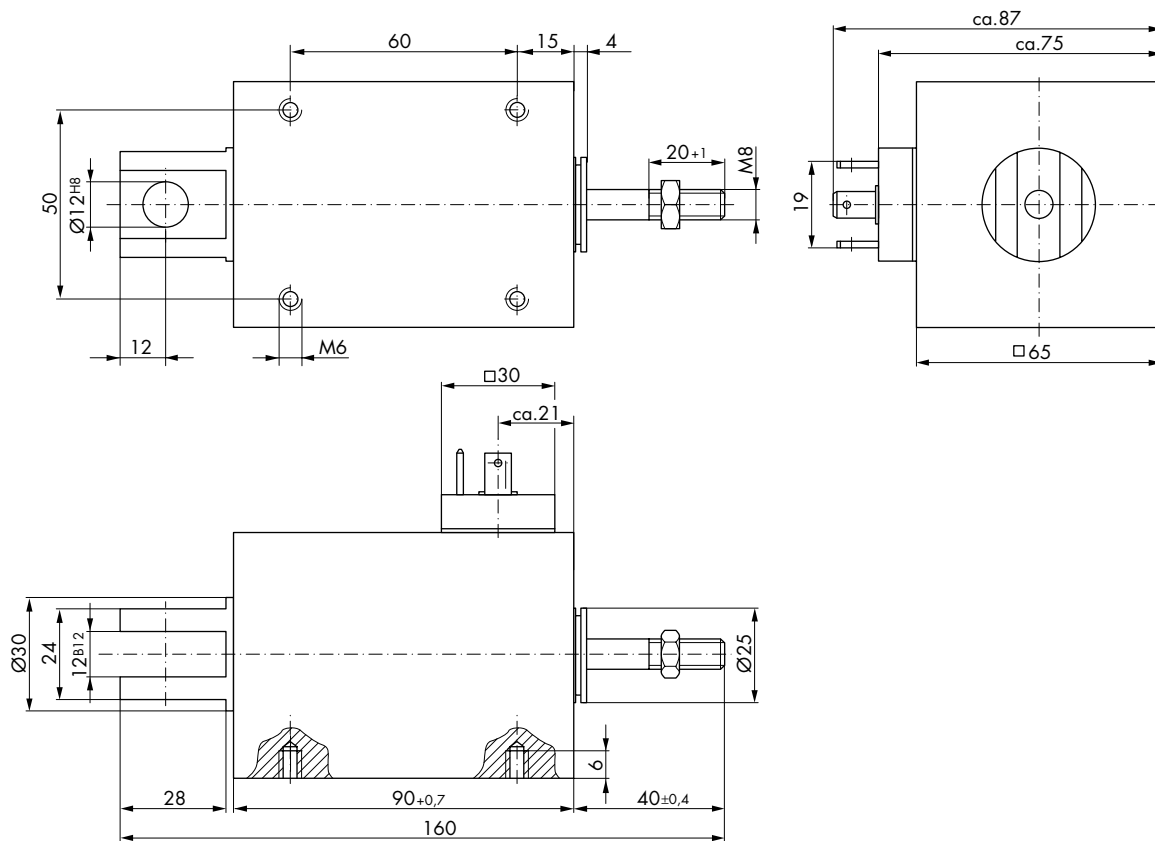

Maße im bestromten Zustand

→  
Hubrichtung

Dimensions given with armature in fully home position

→  
Direction of stroke

